

Инструкция
по сборке

Коляска детская

DUALO 

ВАЖНО! ПРОЧИТИТЕ ИНСТРУКЦИИ ПЕРЕД УСТАНОВКОЙ.

- Сохраните инструкции. Следуйте правилам, чтобы избежать несчастных случаев.
- Вы несете ответственность за безопасность ребенка.
- Снимите упаковку. Уберите пластиковые пакеты, застежки и стяжки, храните их подальше от детей.
- Для одного ребенка. Устройство подходит для детей с рождения до 3 лет или весом до 22 кг (в зависимости от того, что наступит раньше).
- Максимальная нагрузка. Не превышайте 47 кг в коляске (включая корзину).
- При использовании двух детей. Нижнее сиденье должно быть установлено в положение для максимальной нагрузки 15 кг.
- Порядок посадки. Сначала посадите ребенка на основное сиденье, затем на нижнее. Не сажайте второго ребенка, если первый не пристегнут.
- Никогда не оставляйте ребенка без присмотра.
- Проверьте замки. Убедитесь, что все запирающие устройства работают.
- Используйте стояночный тормоз. Используйте тормоз, когда коляска неподвижна, и во время посадки и высадки ребенка.
- Избегайте бордюров. Будьте осторожны при подъеме и спуске по бордюрам.
- Безопасность при складывании. Держите ребенка подальше, когда раскладываете или складываете коляску.
- Запрещено играть. Не разрешайте ребенку играть с коляской.
- Используйте ремень безопасности. Всегда используйте ремень безопасности, как только ребенок сможет сидеть без помощи.
- Проверьте крепления. Убедитесь, что устройства крепления люльки/сиденья надежно закреплены.

ВНИМАНИЕ!

- Данное изделие не подходит для бега или катания на коньках.
- Не используйте изделие, если какая-либо деталь повреждена, порвана или отсутствует.
- Не используйте дополнительный матрасик.
- Держите изделие вдали от открытого огня и других источников сильного тепла.
- Сборка требует участия взрослых.
- Используйте только одобренные производителем детали и аксессуары.
- Не позволяйте ребенку забираться внутрь без помощи.
- При подъеме или спуске на эскалаторе вынимайте ребенка и складывайте изделие.
- Корзина для перевозки выдерживает не более 3 кг при равномерном распределении.
- Не вешайте на ручки дополнительные пакеты и другие предметы, чтобы не нарушить устойчивость.
- Перегрузка, неправильное складывание и использование неподходящих аксессуаров могут повредить изделие.

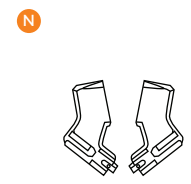
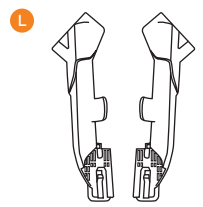
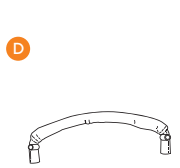
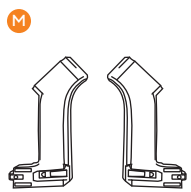
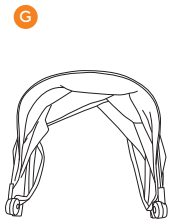
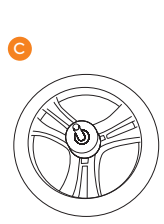
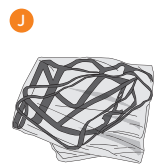
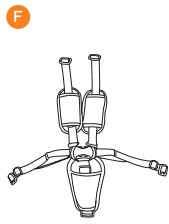
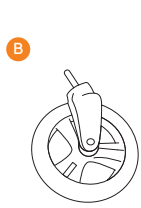
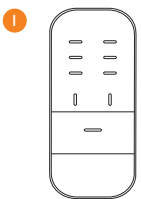

- A Шасси (1)
- B Передние колеса (2)
- C Задние колеса (2)
- D Бампер (2)
- E Сиденье (2)
- F Ремни (2)
- G Капор (2)
- H Накидка на ножки (2)
- I Матрасик (2)
- J Дождевик (2)
- L Подъемные адаптеры (2)
- M Тандемные адаптеры (2)
- N Стандартные адаптеры (2)

4.1. СБОРКА ШАССИ

Чтобы снять шасси (А) с фиксатора, расстегните его. Затем поднимите ручку вверх, чтобы развернуть шасси.

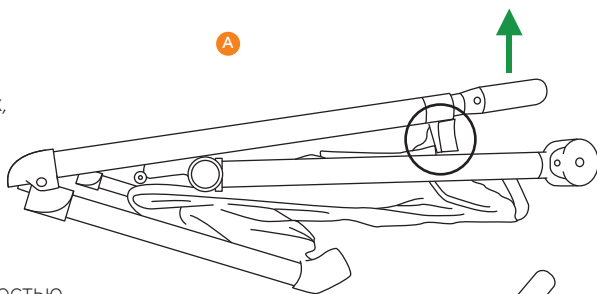

Когда корпус откроется полностью, вы услышите два четких щелчка, сигнализирующих о его надежной фиксации.



ВНИМАНИЕ!

Перед использованием убедитесь, что корпус зафиксирован верно

Наденьте стандартные адаптеры (N) на разъемы корпуса с обеих сторон рамы. Услышите щелчок — значит, все собрано правильно.

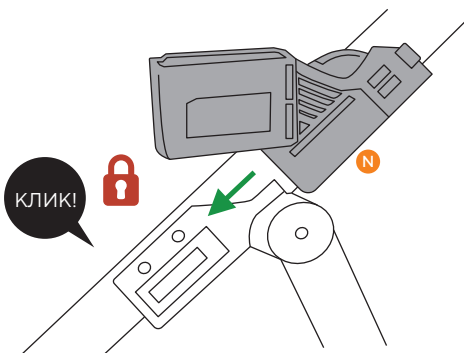

4.2. УСТАНОВКА ЗАДНЕГО КОЛЕСА

Вставьте каждое заднее колесо в боковые части оси до характерного щелчка. Проверьте надежность фиксации, потянув за колеса.

Чтобы снять задние колеса, потяните и удерживайте металлическую защелку под осью. Затем извлеките колесо.

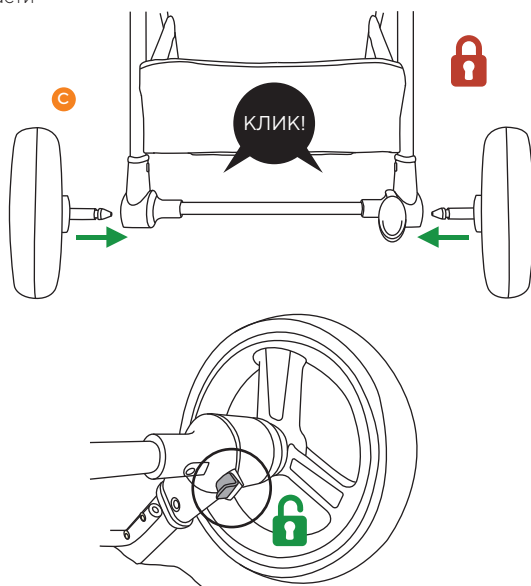

4.3. СБОРКА ПЕРЕДНЕГО КОЛЕСА

Вставьте штифты переднего колеса в гнезда до щелчка. Убедитесь, что колеса надежно закреплены, потянув за них.

Для снятия передних колес нажмите и удерживайте замок в задней части гнезда. Затем аккуратно вытяните колесо наружу.

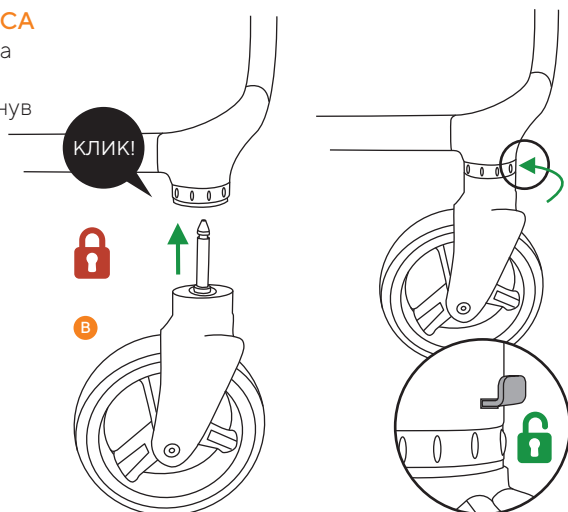

Сборка люльки

5.1. СБОРКА ПРОГУЛОЧНОГО БЛОКА

Снимите зажимы ремней. На спинке сиденья (E) установите панели с крючками и петлями на металлической планке. Действуйте по схеме на рисунке.

ОСТОРОЖНО!

Металлический кронштейн обязательно нужно накрыть тканью.

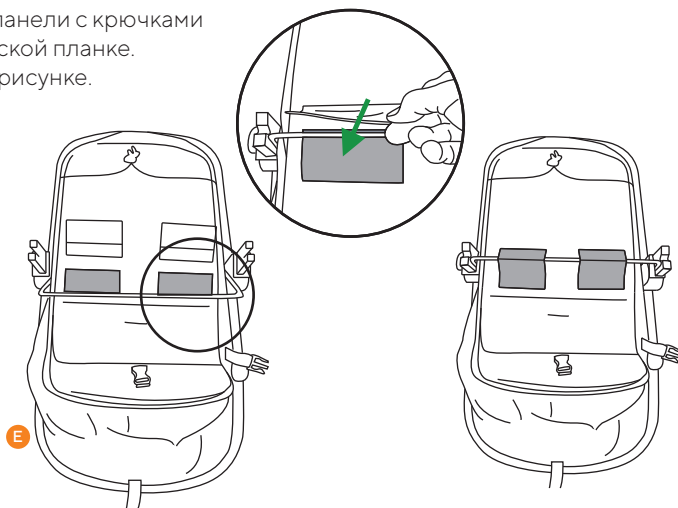

5.2.1. КРЕПЛЕНИЕ СИДЕНЬЯ К ШАССИ

Установите сиденье на шасси.
Совместите разъемы сиденья с корпусом шасси и надавите вниз.
Услышите щелчок — это сигнал о правильной сборке.
Проверьте, что рама сиденья выровнена, совместив регуляторы подножки.
Приведите сиденье в горизонтальное положение, используя рычаг на торце.

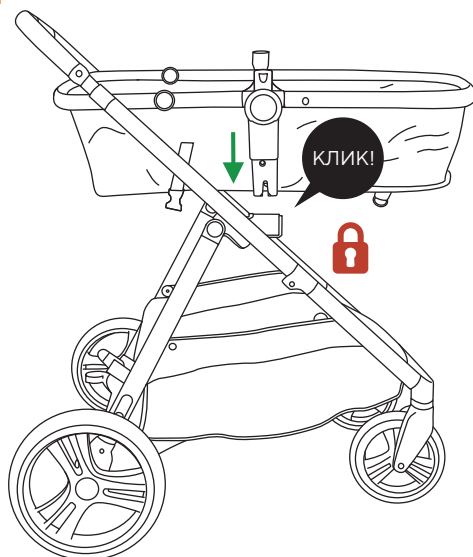

Сборка люльки

5.2.2. ОТСОЕДИНЕНИЕ СИДЕНЬЯ ОТ ШАССИ

Чтобы снять сиденье, нажмите кнопки по обе стороны разъемов и аккуратно потяните вверх.

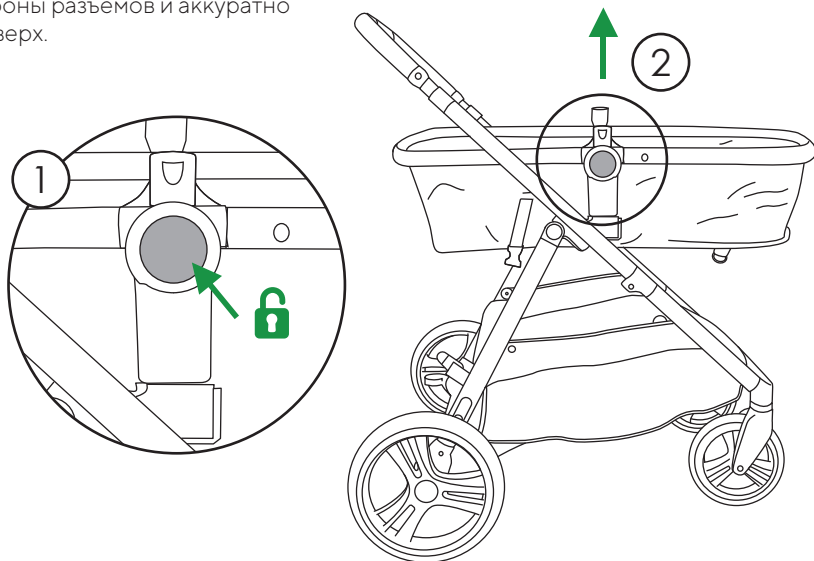

5.3. УСТАНОВКА БАМПЕРА

Вставьте планку бампера (D) в пазы блока сидений. Убедитесь, что кнопки разблокировки расположены снаружи. Вы услышите характерный щелчок, который подтвердит правильное закрепление.

Для проверки надежности крепления потяните планку бампера.

Снятие планки бампера:

Нажмите на фиксирующие кнопки с одной или обеих сторон и аккуратно поднимите планку.

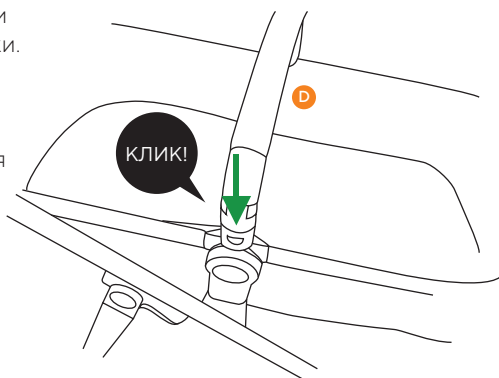

Сборка люльки

5.4. НАКИДКИ

Застегните накидку (Н), застегните молнию сбоку и закрепите крючки и петли на планке бампера.

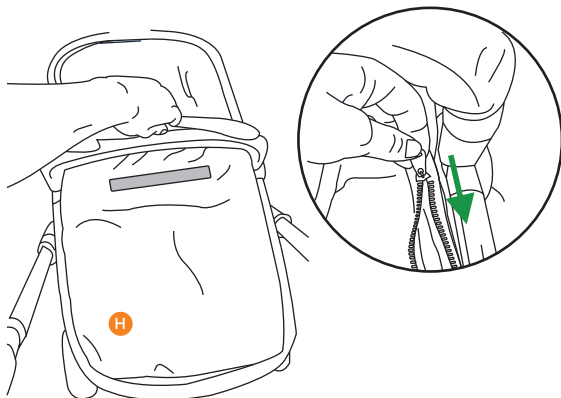

5.5. СБОРКА КАПОРА

Начните с крепления пластиковых зажимов для капора к соответствующим сторонам сиденья. Затем наденьте капор на раму с помощью застежки-молнии. Начинайте с правой стороны, стоя лицом к сиденью.

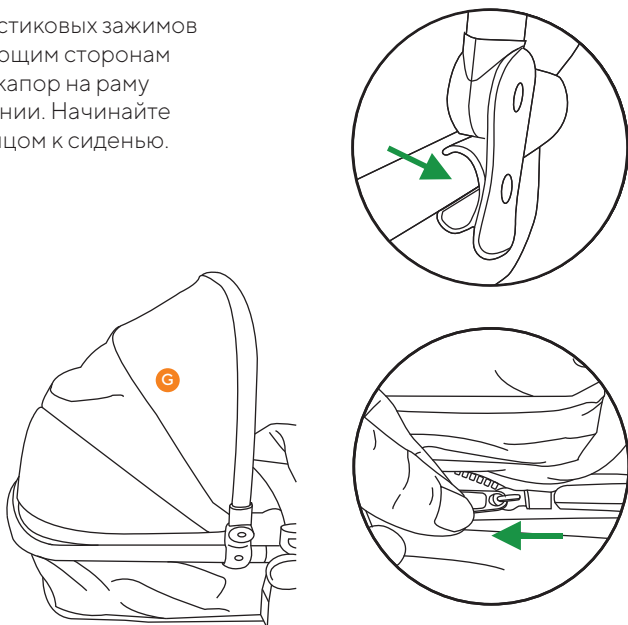

Сборка люльки

5.6. ИСПОЛЬЗОВАНИЕ В РЕЖИМЕ ЛЮЛЬКИ

Это устройство можно использовать с рождения ребенка в режиме люльки, пока вес малыша не достигнет 9 кг, или до тех пор, пока он не научится сидеть, переворачиваться и вставать на четвереньки.

ВНИМАНИЕ!

Не используйте детскую коляску в положении, когда люлька направлено вперед.



Сборка прогулки

6.1. РЕЖИМ СИДЕНЬЯ

Чтобы снять люльку с шасси, нажмите кнопки по обеим сторонам разъемов и поднимите ее вверх.

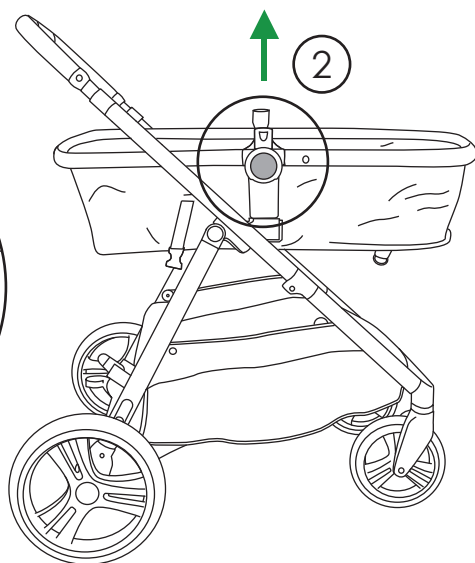
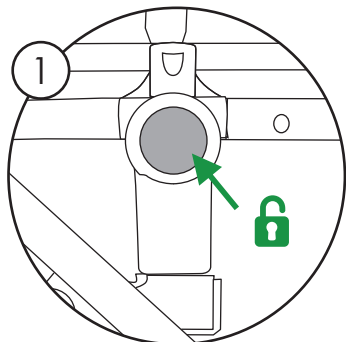

Пристегните ремни безопасности на задней стороне подножки. Убедитесь, что вы услышали щелчок, подтверждающий надежную фиксацию пряжек.

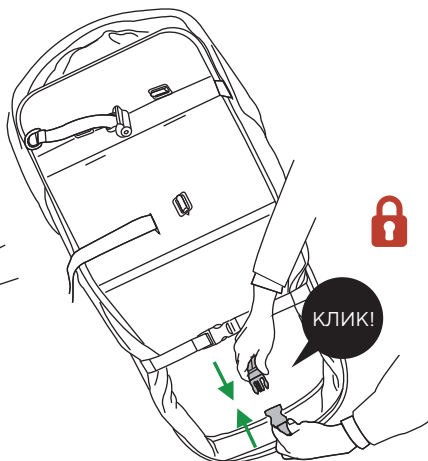
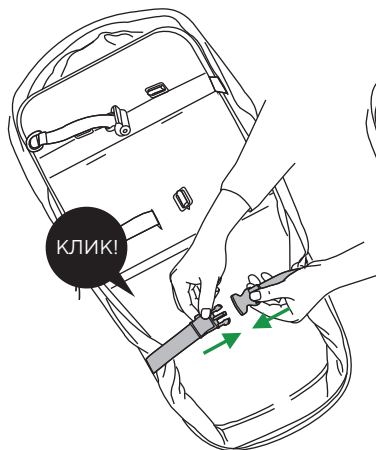

Сборка прогулки

6.2. УСТАНОВКА

Подключите ремни (F) к прогулочному блоку. Протяните плечевые фиксаторы через держатели лямок и выведите их через горизонтальные прорези в спинке прогулочного блока.

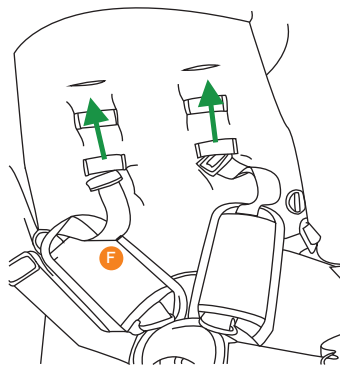

Проденьте фиксаторы поясного ремня через вертикальные прорезы в спинке сиденья, а фиксатор промежуточного ремня - через горизонтальный прорезь в центре сиденья.

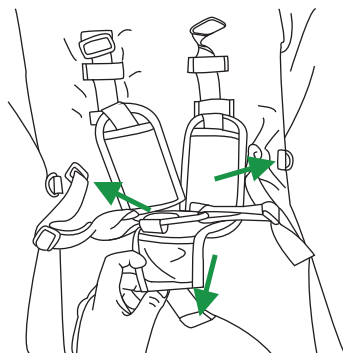

ВНИМАНИЕ!

Убедитесь, что ремни безопасности надежно закреплены в задней части сиденья. Для этого затяните фиксаторы до упора.

Чтобы снять ремни, выполните действия в обратном порядке.

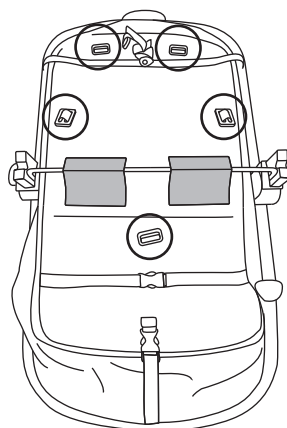

Сборка прогулки

6.3. РЕГУЛИРОВКА СПИНКИ СИДЕНЬЯ

Установите сиденье обратно на шасси. Найдите механизм регулировки спинки сзади. Нажмите на фиксатор ремней безопасности и аккуратно поднимите спинку.

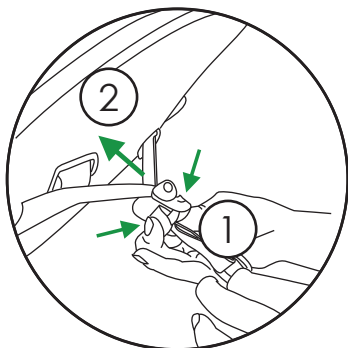

Поднимите рычаг в задней части прогулочного блока, чтобы отрегулировать наклон сиденья. Убедитесь, что кресло издало характерный щелчок, сигнализирующий о его фиксации в нужном положении.

ВНИМАНИЕ!

Коляску нельзя использовать как прогулочную коляску для детей младше 6 месяцев.

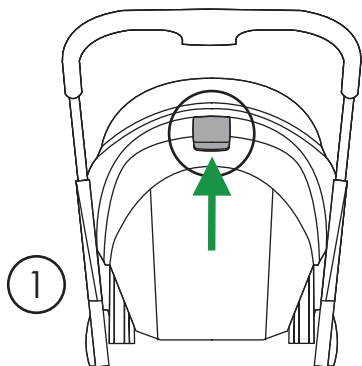

6.4. РЕВЕРСИВНЫЙ БЛОК СИДЕНЬЯ

Блок сиденья можно развернуть, чтобы ребенок сидел лицом к миру или к родителям.

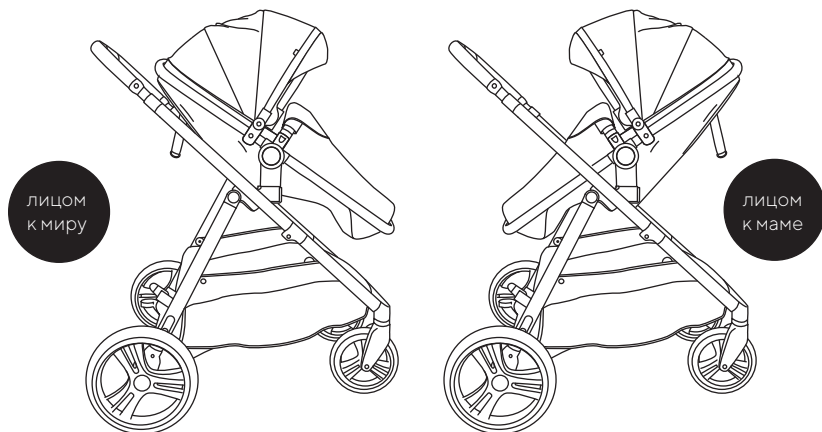

Чтобы снять сиденье с корпуса, нажмите кнопки по обе стороны от разъемов и потяните вверх. Чтобы прикрепить сиденье обратно, совместите разъемы с корпусом и надавите вниз. Услышите щелчок — это сигнал, что все сделано правильно.

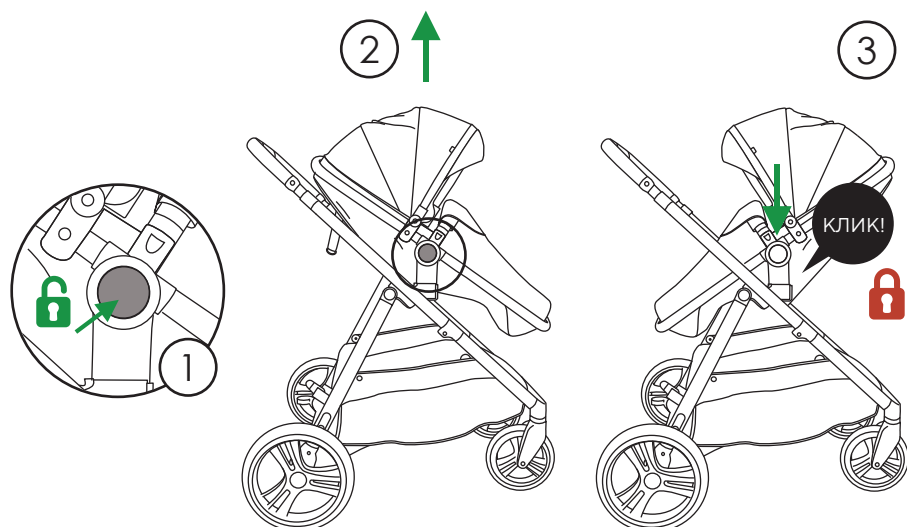

Ремни безопасности

7.1. РЕМНИ БЕЗОПАСНОСТИ

Вставьте все зажимы в корпус пряжки до тех пор, пока они надежно не зафиксируются на месте.

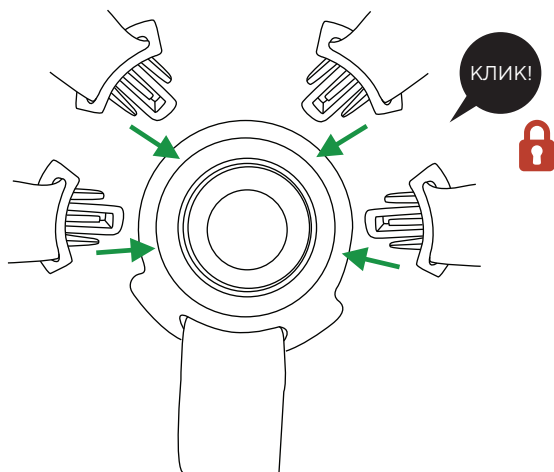

Нажмите центральную кнопку, чтобы снять ремни безопасности с ребенка.

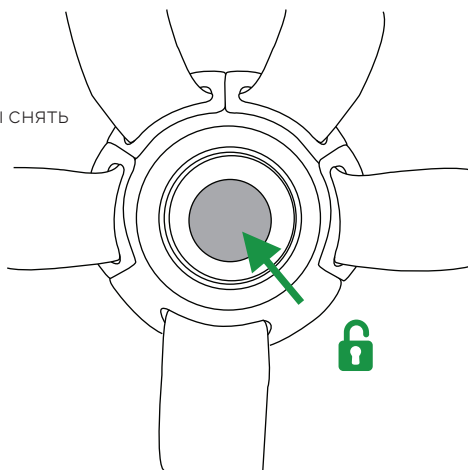

Ремни безопасности

7.2. НАСТРОЙКА РЕМНЕЙ БЕЗОПАСНОСТИ

Для регулировки плечевых ремней переместите направляющие, как показано на рисунке.

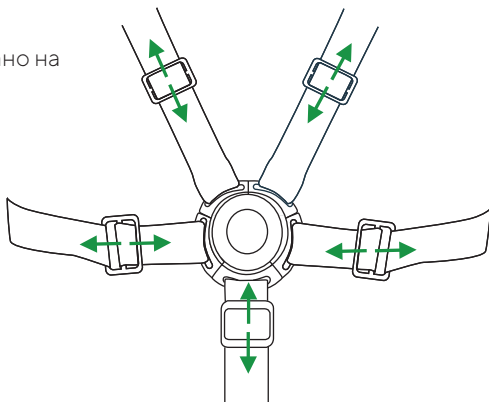

ВНИМАНИЕ!

Надевайте ремень безопасности правильно. Он должен быть плотно прилегающим. Это важно для безопасности ребенка.

Есть три уровня высоты плечевой зоны. Чтобы изменить их, расстегните и заново застегните пряжку.

ВНИМАНИЕ!

Настройте высоту плечевого ремня по росту ребенка и убедитесь, что оба ремня находятся на одном уровне.

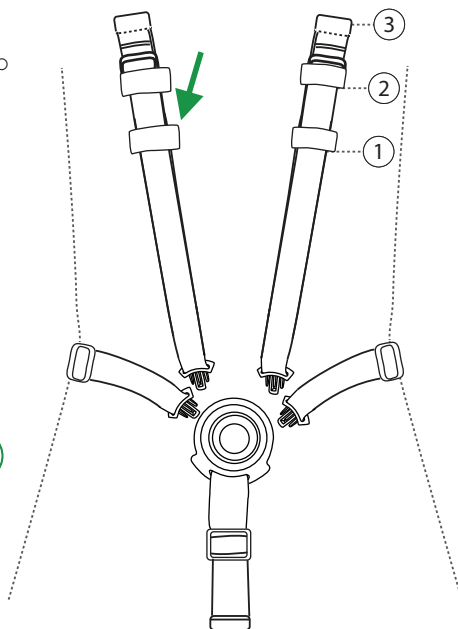
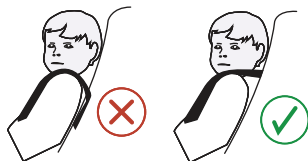

Капор

7.3.1. КАПОР

Капор легко регулировать.
Его можно открыть или закрыть,
потянув край вперед или назад.

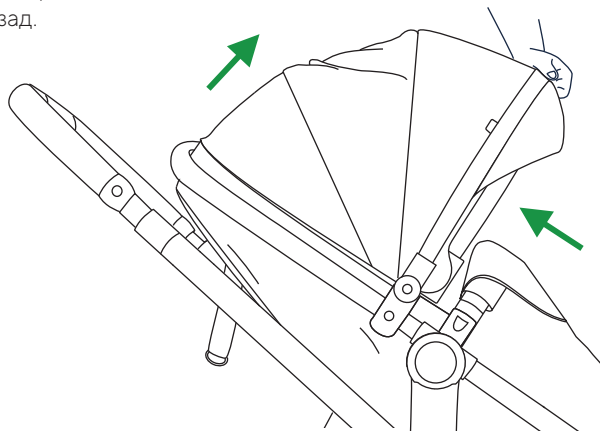

7.3.2. КАПОР

Капор оборудован дополнительной
секцией для защиты от солнца и окошком
для наблюдения за ребенком.
Чтобы раскрыть секцию, расстегните
молнию.

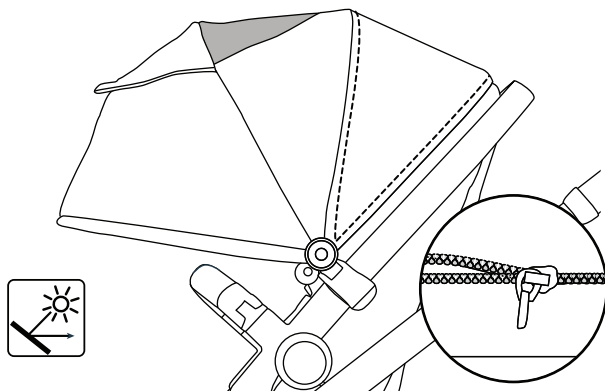

Колеса

7.4. ПОВОРОТНЫЕ КОЛЕСА

Передние колеса могут вращаться при движении.

Чтобы зафиксировать колеса на месте, поверните ребристый фиксатор в верхней части переднего колеса.

Чтобы вернуть колеса в режим поворота на 360°, поверните фиксатор обратно.

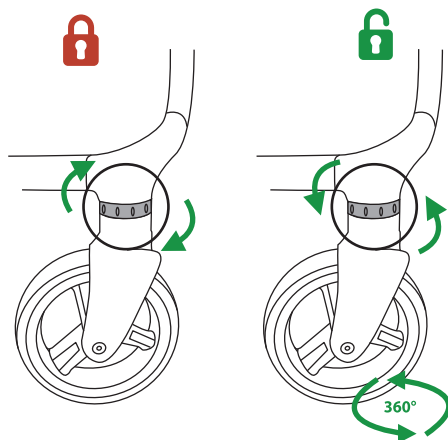

7.5. ТОРМОЗА

Чтобы затормозить, нажмите на педаль тормоза на задней оси. Услышите щелчок — это значит, что тормоз заблокировался. Чтобы снять тормоз, нажмите на педаль вверх.

ВНИМАНИЕ!

Обязательно используйте стояночный тормоз во время каждой остановки.

ОСТОРОЖНО!

Перед регулировкой положения коляски (например, сиденья) обязательно нажимайте на тормоз.

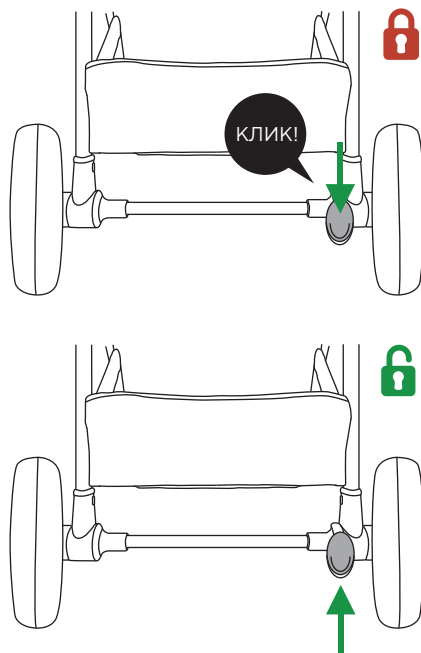

Регулировка ручки

7.6. РУЧКА

Нажмите кнопку в центре ручки и установите ручку на желаемую высоту. Вы услышите характерный щелчок, когда ручка зафиксировается на месте.

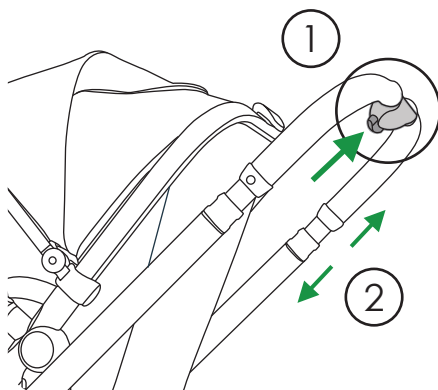

7.7. РЕГУЛИРОВКА ПОДСТАВКИ ДЛЯ НОГ

Одновременно нажмите обе кнопки подножки и установите ее в нужное положение. Вы услышите щелчок, который подтвердит, что подножка надежно зафиксирована.

ВНИМАНИЕ!

Регулируйте подножку только с помощью кнопок на сиденьях.

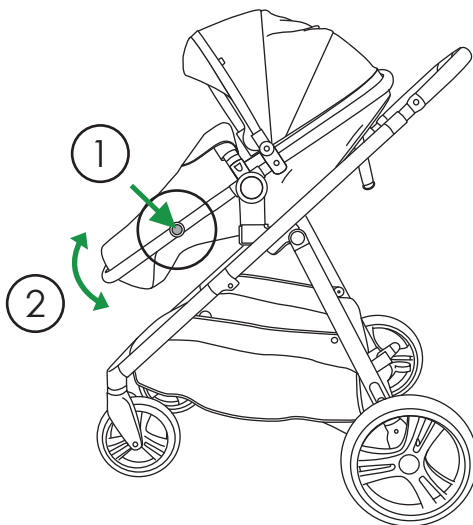

Матрасик

7.8. МАТРАСИК

В комплект входит матрасик для сиденья. Чтобы подогнать его по размеру, расстегните ремни и снимите накладку на грудь и промежность.

Проденьте ремень безопасности через прорезы на подкладке сиденья для поясного, плечевого и промежуточного ремней.

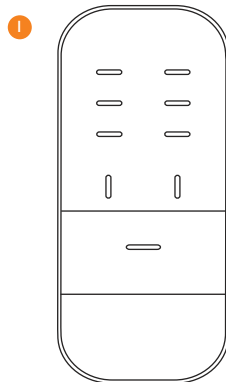

ВНИМАНИЕ!

Протяните плечевой ремень безопасности в прорезь на сиденье, соответствующую росту вашего ребенка.

ВНИМАНИЕ!

Убедитесь, что ремни безопасности надежно зафиксированы и плотно закреплены в задней части сиденья.

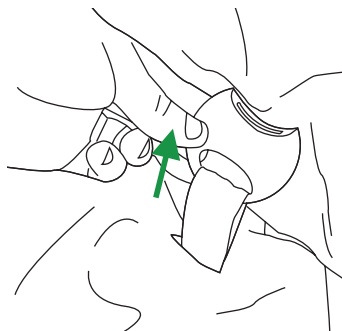

Закрепите наплечники и накладку на промежность. Повторите действия, чтобы снять обивку с сиденья.

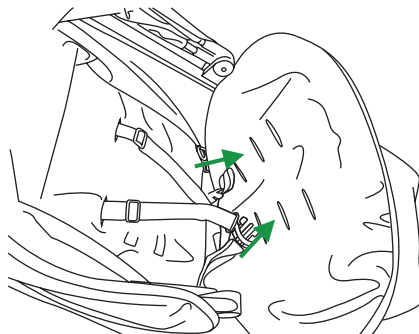

Подъемные адаптеры

9.1. АДАПТЕРЫ

В комплект входит набор адаптеров (L). Они поднимают сиденье и люльку для новорожденных.

Также эти приспособления увеличивают пространство при использовании коляски.

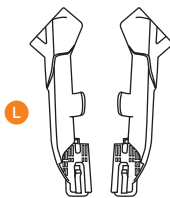

без
адаптеров

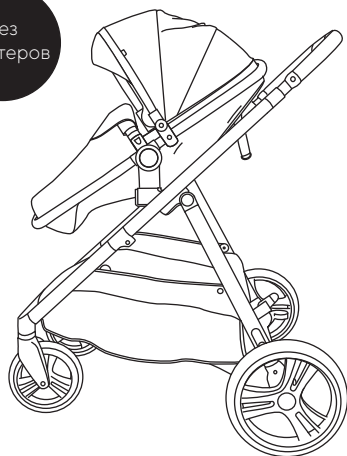

с
адаптерами



9.2. СНЯТИЕ СТАНДАРТНЫХ АДАПТЕРОВ С КОРПУСА

Чтобы снять стандартные адаптеры (N), нажмите на верхнюю кнопку и сдвиньте их вверх с рамы корпуса.

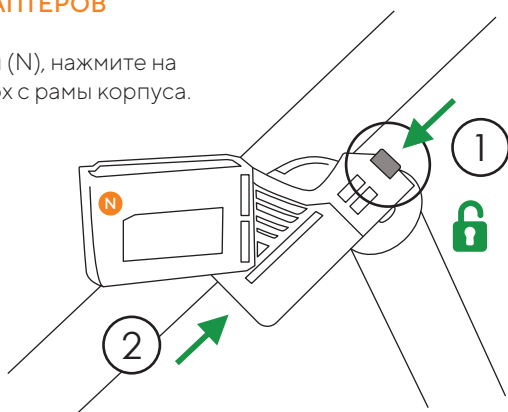

Подъемные адаптеры

9.3. КРЕПЛЕНИЕ ПОДЪЕМНЫХ АДАПТЕРОВ К РАМЕ

Установите подъемные адаптеры (L) на раму корпуса. Затем аккуратно опустите их по разьему. Услышав щелчок, вы поймете, что все сделано правильно.



9.4. СНЯТИЕ ПОДЪЕМНЫХ АДАПТЕРОВ

Чтобы снять подъемные адаптеры с корпуса, нажмите кнопку вниз и аккуратно сдвиньте их вверх с рамы.

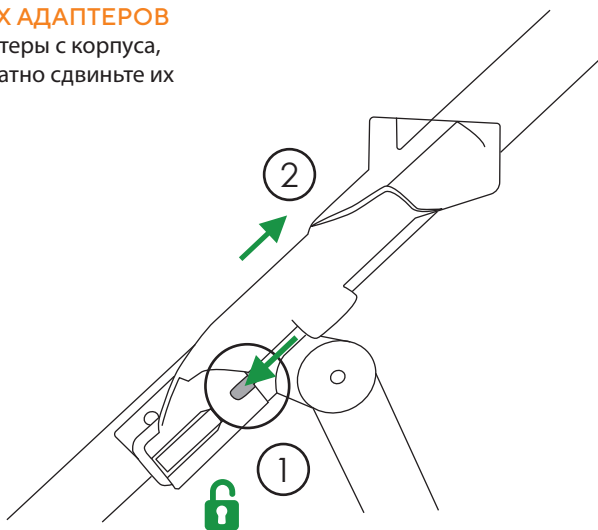

Тандемные адаптеры

10.1. ТАНДЕМНЫЕ АДАПТЕРЫ

В комплекте вы найдете тандемные адаптеры (М). Они помогут превратить вашу одноместную коляску в коляску для двойни.

ПРИМЕЧАНИЕ

Когда вы используете коляску для двойни, всегда применяйте адаптеры для подъема.

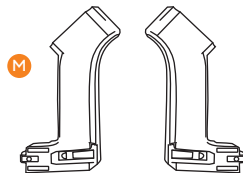

10.2. УСТАНОВКА ТАНДЕМНЫХ АДАПТЕРОВ НА КОРПУС

Установите тандемные адаптеры в нижние разъемы корпуса и аккуратно опустите их вниз.

Вы услышите щелчок, который подтвердит, что сборка выполнена правильно.

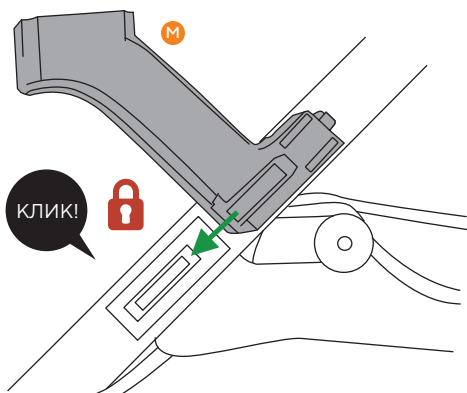
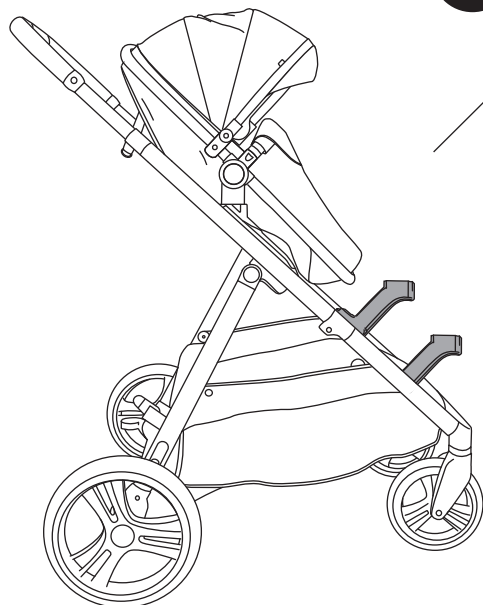

Тандемные адаптеры

10.3. ИСПОЛЬЗОВАНИЕ В КАЧЕСТВЕ ПРОГУЛОЧНОЙ КОЛЯСКИ ДЛЯ ДВОЙНИ

Эту коляску можно трансформировать в тандем с двумя сиденьями и люлькой для малыша.

Примечание: Если вы используете только одно сиденье в режиме детской коляски, оно должно быть расположено в нижней части шасси.

ВНИМАНИЕ!

При парной езде всегда опускайте сиденье с маркировкой "Максимальная нагрузка 15 кг" до нижнего положения.

ВНИМАНИЕ!

При использовании в паре сначала усадите первого ребенка на основное сиденье. Закрепите его ремнями безопасности. После этого посадите второго ребенка на нижнее сиденье.

ВНИМАНИЕ!

Не сажайте ребенка на нижнее сиденье, если второй ребенок не сидит на основном.

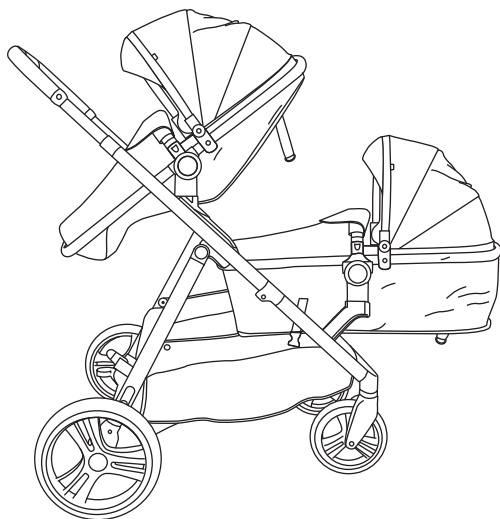

10.4. КАК СНЯТЬ ТАНДЕМНЫЕ АДАПТЕРЫ С КОРПУСА

Чтобы снять тандемные адаптеры, нажмите кнопку вниз и аккуратно сдвиньте их с рамы корпуса.

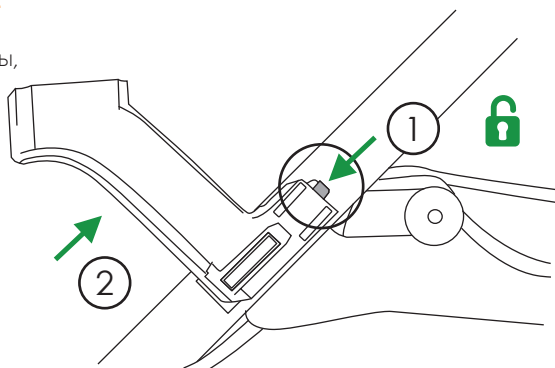

Конфигурация



Один прогулочный блок, одно шасси .



Одно сиденье , одно шасси.

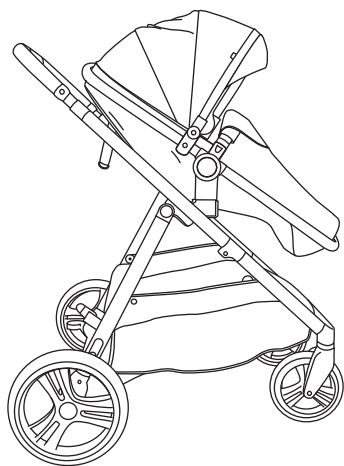

Блок сидений (один, обращенный вперед) и одно шасси .

Конфигурация



Одно сиденье, одна детская люлька, подъемные адаптеры 1 комплект, тандемные адаптеры 1 комплект, одно шасси.

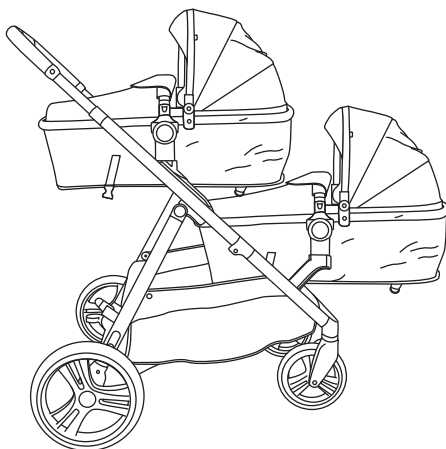

Прогулочный блок, два подъемных адаптера, комплект тандемных адаптеров, шасси.



Два блока сидений, один подъемный адаптер, один комплект тандемных адаптеров и одно шасси.



Два блока сидений, один подъемный адаптер, комплект тандемных адаптеров и одно шасси.

Конфигурация



Два блока сидений, одно подъемное приспособление, комплект тандемных приспособлений, шасси.

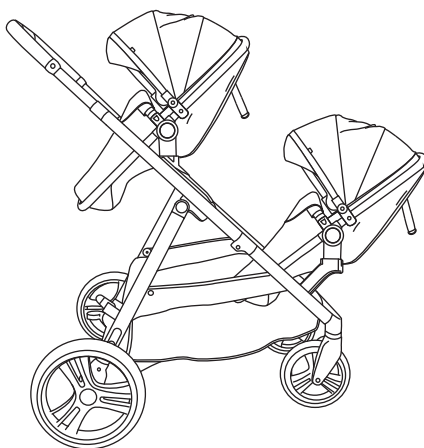

Два блока сидений, один подъемный адаптер, один комплект тандемных адаптеров и одно шасси.

Конфигурация

12.1. СНИМИТЕ ПРОГУЛОЧНЫЙ БЛОК ПЕРЕД СКЛАДЫВАНИЕМ

Для удобства складывания снимите блок сидений. Иначе шасси будет складываться только с одним блоком, обращенным вперед.

Внимание!

Никогда не складывайте шасси с прикрепленным блоком сидений!

Перед складыванием обязательно:

- Сложите капор.
- Нажмите на тормоз.
- Опустите ручку на минимальную высоту.

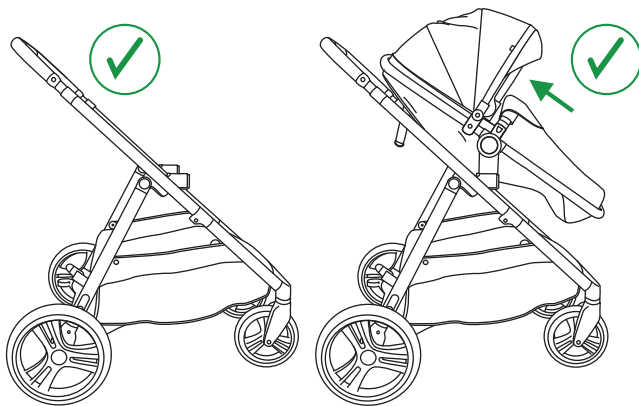

12.2. РАЗБЛОКИРОВКА ПОВОРОТНЫХ КОЛЕС

Если колеса заблокированы, поверните ребристый фиксатор на верхней части передних колес. Это позволит колесам свободно вращаться и не касаться перекладки при сложенном шасси.

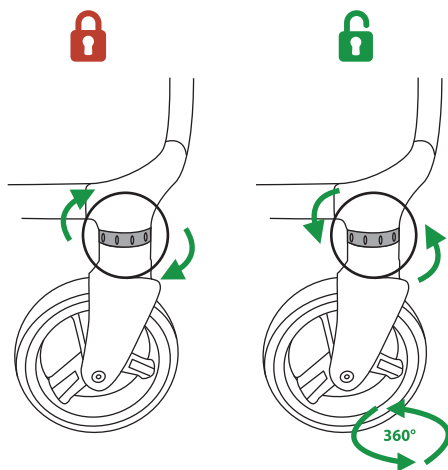

Конфигурация

12.3. СКЛАДЫВАНИЕ КОРПУСА

Для складывания корпуса потяните оба крючка и опустите рукоятку вниз.

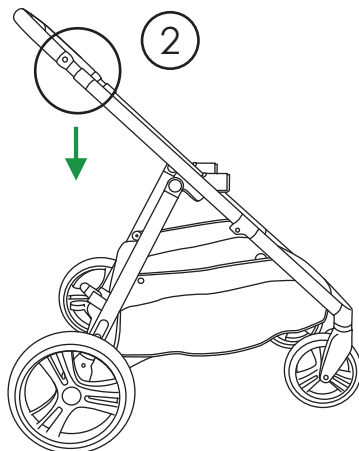
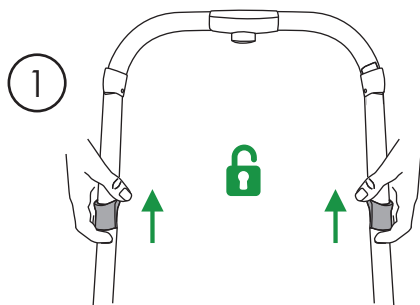

12.4. СКЛАДЫВАНИЕ КОМПАКТНО

Если сиденье собрано, настройте подножку для более удобного и компактного складывания.

БУДЬТЕ ВНИМАТЕЛЬНЫ!

Чтобы предотвратить травмы, следите, чтобы ваш ребенок не был рядом при раскладывании и складывании этого изделия.

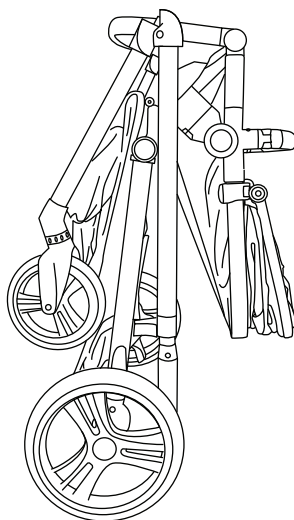

13.1. ЧИСТКА И УХОД

- Очистите ткань мягкой губкой или моющим средством. Используйте деликатное мыло или шампунь для обивки мебели. Избегайте отбеливателя. Тщательно высушите изделие в тени, избегая прямых солнечных лучей. Не гладьте и не подвергайте химической чистке.
- Пластик и металл протирайте влажной тканью.
- Не используйте абразивные чистящие средства, аммиак, отбеливатель или спирт для очистки любых частей изделия.
- Перед использованием или хранением убедитесь, что изделие полностью сухое.
- Храните изделие в сухом месте, чтобы избежать появления плесени.

13.2. ТЕХНИЧЕСКОЕ ОБСЛУЖИВАНИЕ

Для корректной и безопасной работы изделия необходимо регулярно проводить техническое обслуживание.

Регулярно проверяйте колеса, замки, тормоза, ремни безопасности, защелки, регуляторы сидений, соединения и крепления. Убедитесь, что они чистые, исправны и работают без сбоев.

При сильном износе замените шины.

Не используйте изделие, если какая-либо деталь повреждена, порвана или отсутствует. Применяйте только оригинальные запасные части.

Если детали стали жесткими, проверьте, не загрязнены ли они. При необходимости смажьте их силиконовой смазкой для улучшения работы и продления срока службы изделия.

После пребывания во влажных условиях тщательно вытрите изделие мягкой тканью и оставьте его в сухом и открытом виде в теплом месте. Хранение во влаге может привести к появлению плесени.

Храните изделие в сухом месте.

Не оставляйте его под прямыми солнечными лучами на длительное время, чтобы избежать выцветания тканей.

Гарантийный талон

Талон №1

Изделие _____

Дата покупки _____

Сведения о продавце

(штамп торговой организации)

Выполненные работы по
устранению неисправностей:

Талон №2

Изделие _____

Дата покупки _____

Сведения о продавце

(штамп торговой организации)

Выполненные работы по
устранению неисправностей:

Гарантийные обязательства



Гарантийный срок эксплуатации – 6 месяцев со дня покупки.

В случае отсутствия в руководстве по эксплуатации отметки торговой организации, срок гарантии исчисляется со дня выпуска коляски.

Гарантийный талон действителен только в оригинале, с отметкой о месте покупки и датой, когда покупка была совершена, штампом торгующей организации и подписью продавца.

Условием гарантийного ремонта является эксплуатация изделия в соответствии с требованиями инструкции.

Гарантия не распространяется на случаи:

1. естественного износа отдельных элементов (колес, камер, шин, втулок колес, подшипников, пластиковых деталей, матерчатых деталей, лакокрасочного покрытия изделия) в процессе эксплуатации;
2. механических, термических повреждений;
3. использование с нарушением требований инструкции по эксплуатации, либо небрежным обращением, неправильным хранением;
4. термических повреждений;
5. воздействия чужеродных красителей;
6. потери мелких элементов комплектации;
7. изменения цвета обивочной ткани, подтеки;
8. повреждения ткани или ее разрывы, образовавшиеся по вине покупателя;
9. ремонт изделия, выполненный неуполномоченными на это лицом;
10. нарушение требований инструкции по эксплуатации;
11. отсутствие необходимых отметок торговой организации;
12. стирка, химическая очистка изделия - запрещена.
13. любое постороннее вмешательство в конструкцию изделия.

Примечание: изделие принимается в ремонт только в чистом виде, при наличии гарантийного талона и чека; Убедитесь в правильности заполнения продавцом талона.

Предприятие имеет право вносить изменения, влияющие на улучшение конструкции коляски.

Отклонение от прямолинейного движения дефектом не является.

Коляска изготовлена _____
с данной инструкцией ознакомлен, изделие принял
в исправном состоянии.

Подпись покупателя _____

Коляска Детская RA168 DUALO

Изготовитель: ANHUI DIRECTION INDUSTRIAL CO., LTD

ROOM 413, OFFICE TOWER OF INVESTMENT AND INNOVATION CENTER, NO.2809
CHUANGXIN

ROAD, HI-TECH DISTRICT, HEFEI CITY, China, Китай

Импортер: ООО «РАИТ трейд»

129626, г. Москва, ул. 2-я Мытищинская, д. 2, стр. 1. этаж 5 помещение 1. Комната 2.

Телефон: +7 (499) 653-88-33

Дистрибьютор в РФ: ООО «РАИТ трейд»

129626, г. Москва, ул. 2-я Мытищинская, д. 2, стр. 1. этаж 5 помещение 1. Комната 2.

Телефон: +7 (499) 653-88-33

Возрастная группа: 0-36 месяцев.

Гарантийный срок: 6 мес.

Дата изготовления: 12.2025

Состав: металл, пластик, ткань синтетическая
оксфорд.

Произведено в Китае.

EAC